

Eleve

Résistances

LOI D'OHM

la tension **U** aux bornes d'une résistance est

 qui la traverse

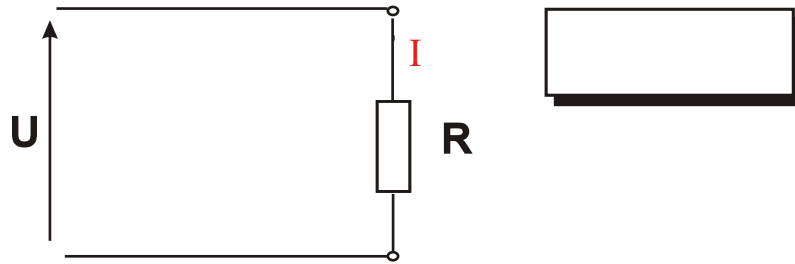

ASSOCIATION SERIE

la résistance équivalente de plusieurs résistors en série est égale à

.....

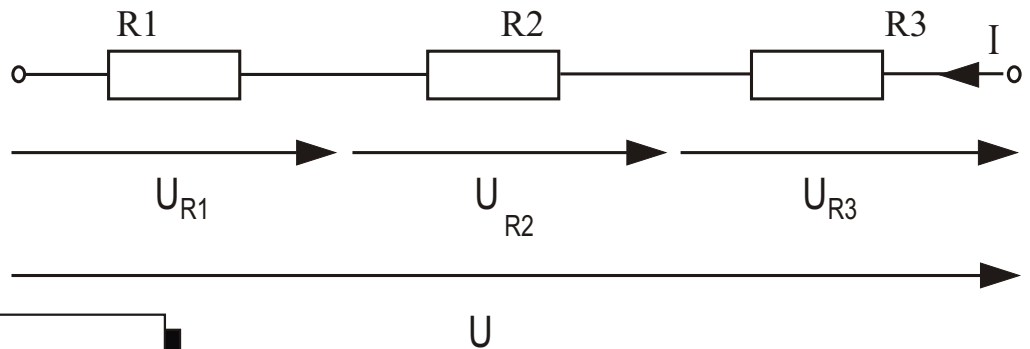

ASSOCIATION PARALLELE

la résistance équivalente de plusieurs résistors en parallèle est égale à

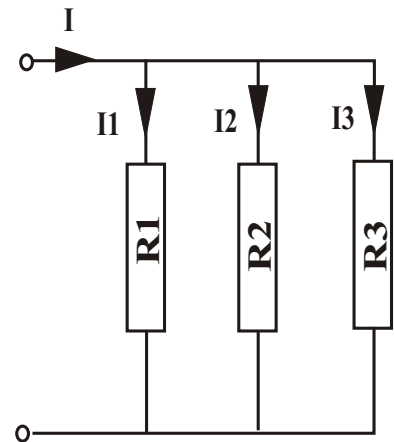

LOI DE JOULE

L'énergie électrique dissipée en Par effet joule dans un récepteur est

La puissance transformé en chaleur est

W : énergie en
P : puissance en
R : résistance en
I : intensité en
t : temps en